

PoE splitter POE-SPLIT

Mounting example surface mount kit WSSH 50V or flush mount kit WSFB 50V

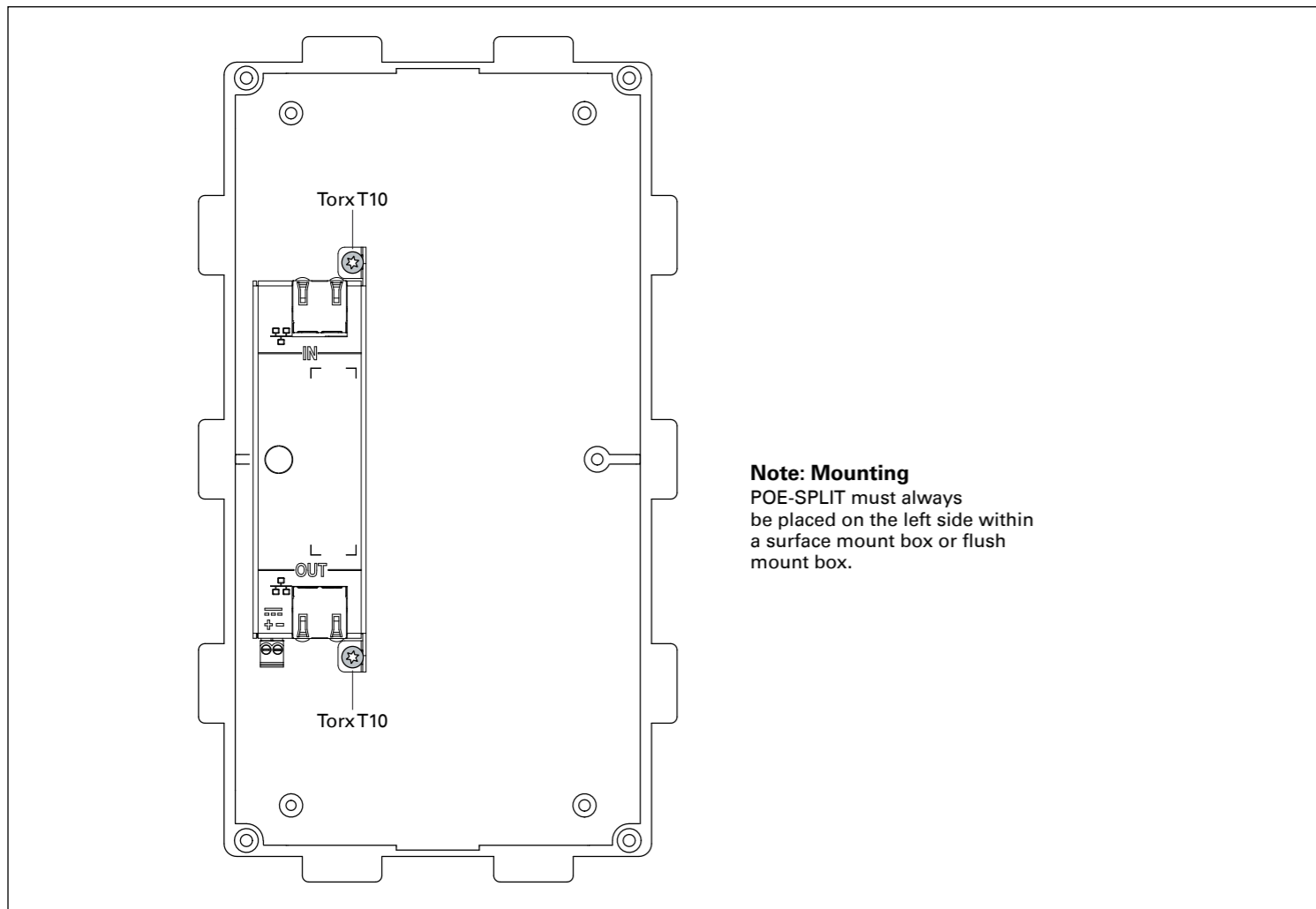

Note: Mounting
POE-SPLIT must always be placed on the left side within a surface mount box or flush mount box.

Connection

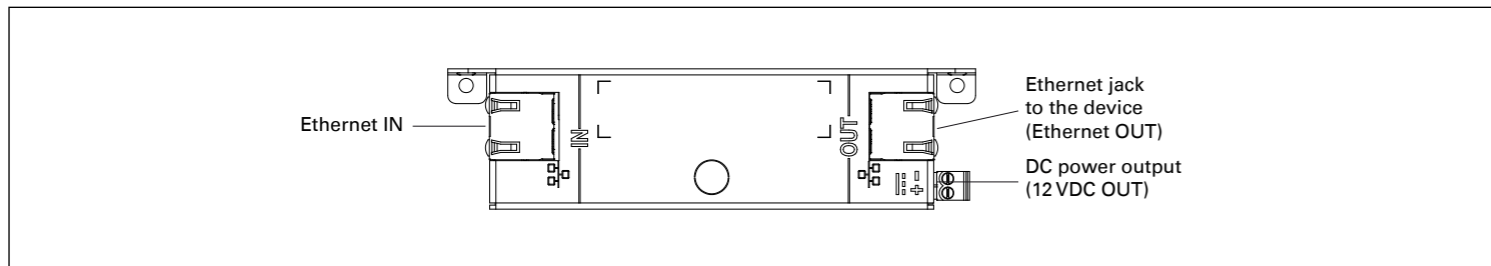

Extent of supply

- POE-SPLIT
- 1 pluggable screw terminal (bipolar)
- Cat. 6 cable (0.3 m/0.98 ft)
- Short reference

Dimensions

Measuring units in mm (in), not to scale!

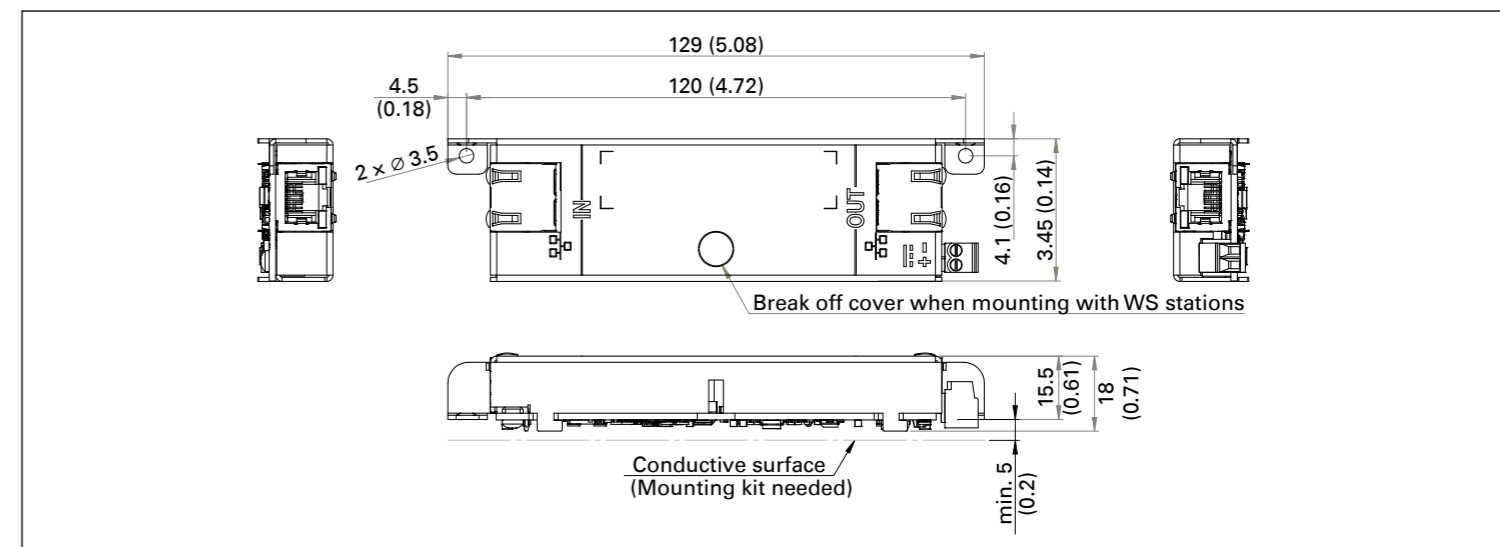

Safety instructions

- Devices belonging to another earthing network must not be connected to the device's connectors.
- This device shall be installed or replaced by trained and qualified personnel only.
- All connected circuits shall fulfill the following requirements:
 - Safety Extra Low Voltage (SELV) and Limited Power Source (LPS) according to IEC/EN 60950-1 or
 - ES1, PS2 circuits and Annex Q (Limited Power Source) according to IEC/EN/UL 62368-1
- Only accessories that comply with the device's technical specifications shall be used.
- Disconnect the Ethernet cables and the 12 VDC cable from the device for any maintenance.
- Allow the device to cool down completely before touching.
- All changes or modifications not expressly approved by the party responsible for compliance could void the user's authority to operate the equipment.
- The DC power output (12 VDC OUT) is intended for connecting additional devices such as beacon lights, displays, touchscreens and RFID readers.
- There must be no direct connection to a cable outside of a building.
- This equipment has been tested and found to comply with the limits for a Class B digital device, pursuant to part 15 of the FCC Rules. These limits are designed to provide reasonable protection against harmful interference in a residential installation. This equipment generates, uses and can radiate radio frequency energy and, if not installed and used in accordance with the instructions, may cause harmful interference to radio communications. However, there is no guarantee that interference will not occur in a particular installation. If this equipment does cause harmful interference to radio or television reception, which can be determined by turning the equipment off and on, the user is encouraged to try to correct the interference by one or more of the following measures:
 - Reorient or relocate the receiving antenna.
 - Increase the separation between the equipment and receiver.
 - Connect the equipment into an outlet on a circuit different from that to which the receiver is connected.
 - Consult the dealer or an experienced radio/TV technician for help.

Installation instructions

- This device (POE-SPLIT) is designed to be used with a surface mount kit (WSSH 50V) or a flush mount kit (WSFB 50V). It shall be mounted within a surface mount box or flush mount box where uninsulated conductors are not accessible to the user.
- Use the mounting kit (POE-SPLIT-M) for any other mounting options. Under no circumstances shall it be mounted where the device and uninsulated conductors are accessible to an uninstructed person.
- Do not place the device in areas where it may become wet or damp, and avoid particularly dusty, humid or high temperature environments.
- Use shielded Ethernet cables only.
- Before using the device, ensure all cables are connected correctly and are not damaged.
- Make sure that an appropriate strain relief is attached for each connection.

Attention

Observe the precautions for handling of electrostatic sensitive devices!

Disposal and recycling

- This appliance must not be disposed of with normal household or commercial waste.
- EU: Directive 2012/19/EU (Waste Electrical and Electronic Equipment, WEEE) applies.
- Worldwide: the country-specific regulations for disposal apply.

Manufacturer's reference

CE – This device complies with the directives listed below by fulfilling corresponding standards:

- Electromagnetic compatibility (directive 2014/30/EU)
- The restriction of the use of certain hazardous substances in electrical and electronic equipment (directive 2011/65/EU)

FCC – CAN ICES-3 (B)/NMB-3(B); For the FCC Rules, see "Safety instructions".

Contact Commend USA: Commend Inc, 63 Ramapo Valley Road, Suite 201, Mahwah, NJ 07430 (New York Area), www.commendusa.com

For technical specifications, see the respective datasheet. For the latest software and documentation, visit: www.commend.com

Keep this description in safe custody.

PoE-Splitter POE-SPLIT

Montagebeispiel Aufputz-Kit WSSH 50V oder Unterputz-Kit WSFB 50V

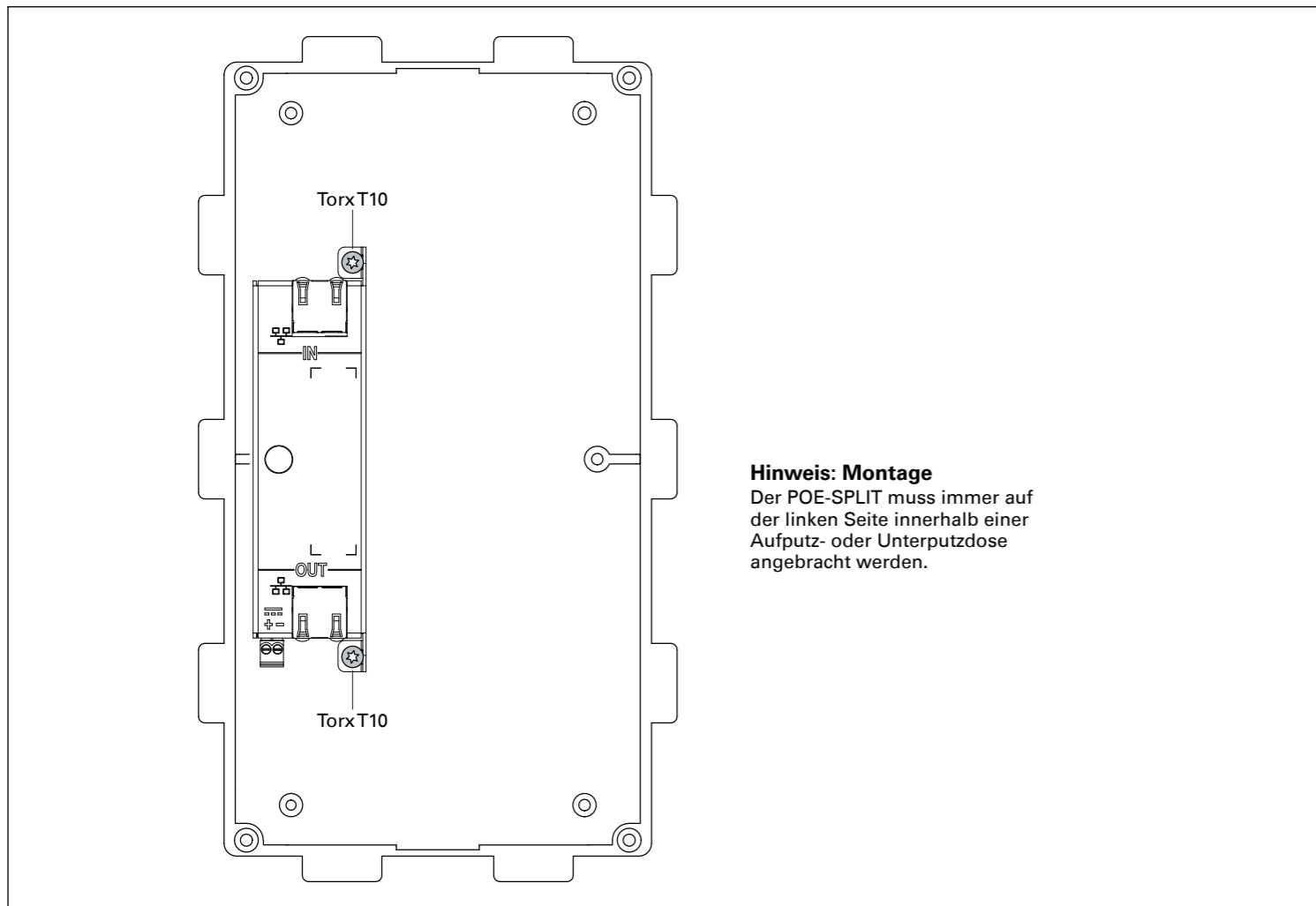

Hinweis: Montage
Der POE-SPLIT muss immer auf der linken Seite innerhalb einer Aufputz- oder Unterputzdose angebracht werden.

Anschluss

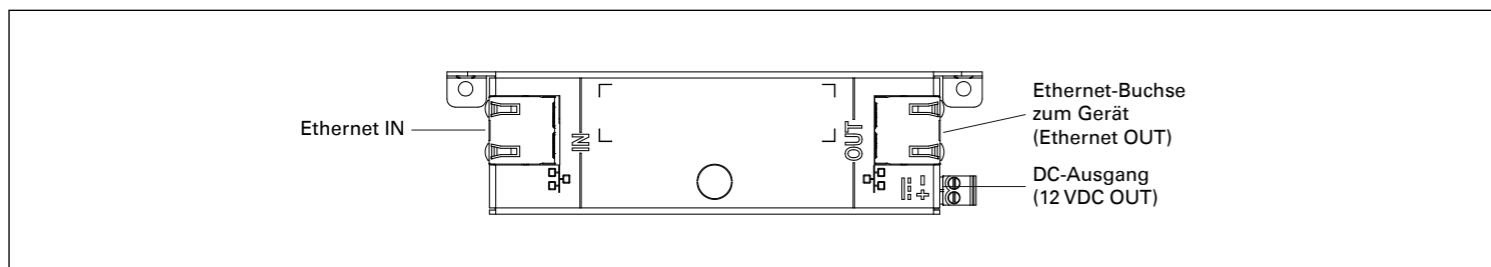

Lieferumfang

- POE-SPLIT
- 1 steckbare Schraubklemme (zweipolig)
- Cat-6-Kabel (0,3 m)
- Beipackzettel

Abmessungen

Maße in mm, kein Maßstab!

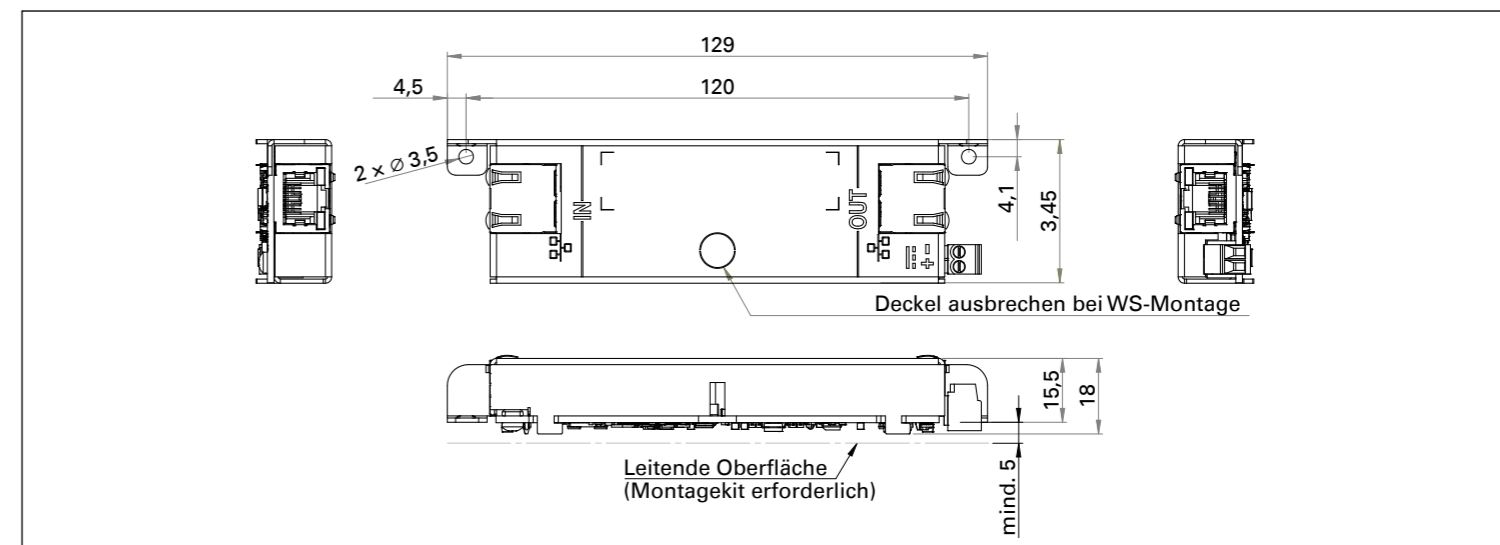

Sicherheitshinweise

- Geräte, die zu einem anderen Erdungsnetzwerk gehören, dürfen nicht an das Gerät angeschlossen werden.
- Dieses Gerät darf nur von ausgebildetem Fachpersonal installiert oder ersetzt werden.
- Alle angeschlossenen Stromkreise müssen die folgenden Sicherheitsanforderungen erfüllen:
 - Sicherheitskleinspannung (SELV) und leistungsbegrenzte Stromversorgung (LPS) nach IEC/EN 60950-1 oder
 - ES1-, PS2-Schaltkreise und Anhang Q (leistungsbegrenzte Stromversorgung) nach IEC/EN/UL 62368-1
- Es darf nur Zubehör verwendet werden, das den technischen Spezifikationen des Geräts entspricht.
- Trennen Sie alle Ethernet-Kabel und das 12-VDC-Kabel vom Gerät, bevor Sie Wartungsarbeiten durchführen.
- Lassen Sie das Gerät vollständig auskühlen, bevor Sie das Gerät berühren.
- Alle Änderungen und Modifikationen, die von der für die Konformität verantwortlichen Partei nicht ausdrücklich genehmigt wurden, können die Befugnis des Benutzers, das Gerät zu betreiben, aufheben.
- Der DC-Ausgang (12 VDC OUT) ist für die Versorgung zusätzlicher Geräte wie Signallichter, Displays, Touchscreens und RFID-Reader gedacht.
- Es darf keine direkte Verbindung zu einem Kabel außerhalb eines Gebäudes bestehen.

Montagehinweise

- Dieses Gerät (POE-SPLIT) wurde für die Verwendung mit einem Aufputz-Kit (WSSH 50V) oder Unterputz-Kit (WSFB 50V) entworfen. Es darf nur innerhalb einer Aufputz- oder Unterputzdose montiert werden, sodass nicht isolierte Leiter für den Benutzer unzugänglich sind.
- Verwenden Sie das Montagekit (POE-SPLIT-M) für andere Montagemöglichkeiten. Es darf unter keinen Umständen dort montiert werden, wo das Gerät und nicht isolierte Leiter für nicht unterwiesene Personen zugänglich sind.
- Stellen Sie das Gerät nie an Orten auf, an denen es nass oder feucht sein kann. Vermeiden Sie außerdem Standorte mit erhöhter Staubbildung, hoher Luftfeuchtigkeit oder hoher Umgebungstemperatur.
- Verwenden Sie nur geschirmte Ethernet-Kabel.
- Stellen Sie vor Verwendung des Geräts sicher, dass alle Kabel korrekt angeschlossen und unbeschädigt sind.
- Stellen Sie an den Anschlüssen eine der Einbausituation angebrachte Zugentlastung sicher.

Achtung



Vorsichtsmaßnahmen bei Handhabung elektrostatisch gefährdeter Bauelemente beachten!

Abfallbeseitigung und Recycling



Dieses Gerät darf nicht gemeinsam mit herkömmlichem Haus- oder Gewerbemüll entsorgt werden.

- EU: Es gilt die Richtlinie 2012/19/EU (Elektro- und Elektronik-Altgeräte, WEEE).
- Weltweit: Es gelten die länderspezifischen Regelungen zur Entsorgung.

Hinweis des Herstellers



Dieses Gerät entspricht durch die Erfüllung entsprechender Standards folgenden europäischen Richtlinien:

- Elektromagnetische Verträglichkeit (Richtlinie 2014/30/EU)
- Beschränkung der Verwendung bestimmter gefährlicher Stoffe in Elektro- und Elektronikgeräten (Richtlinie 2011/65/EU)



Technische Spezifikationen sind im entsprechenden zu finden. Die aktuellste Software und Dokumentation finden Sie unter:

www.commend.com

Bewahren Sie diese Beschreibung sorgfältig auf.